

Защитная гильза, приварная или с фланцем (цельноточеная) Исполнение в соответствии с DIN 43772 форма 4, 4F Модели TW55-6, TW55-7

WIKA типовой лист TW 95.55

Применение

- Химическая промышленность, технологические процессы, приборостроение
- Для высоких технологических нагрузок

Особенности

- Исполнение в соответствии с DIN 43772
- Модель TW55-6: Форма 4 под приварку
Модель TW55-7: Форма 4F, фланцевая
- Покрытие для обеспечения высокой коррозионной стойкости (модель TW55-7)

Описание

Защитные гильзы являются важным компонентом любой точки измерения температуры. Они отделяют технологический процесс от внешней среды, защищая окружающую среду и персонал, а также датчик температуры от воздействия агрессивной среды и обеспечивают возможность замены термометра без остановки процесса.

Исходя из практически неограниченных возможностей применения, защитные гильзы имеют самые разные конструкции и изготавливаются из разнообразных материалов. Защитные гильзы отличаются по типу технологического присоединения и методу производства. Защитные гильзы по типу установки можно разделить на резьбовые, приварные и фланцевые.



Рис. слева: Приварная защитная гильза, модель TW55-6

Рис. справа: Защитная гильза с фланцем, модель TW55-7

Кроме того, различают сварные и цельноточеные защитные гильзы. Сварные защитные гильзы изготавливаются из трубки, к одному из концов которой приваривается наконечник. Цельноточеные защитные гильзы изготавливаются из цельного металлического прутка.

Цельноточеные защитные гильзы серии TW55 с фланцевым технологическим присоединением могут использоваться с различными электрическими и механическими термометрами компании WIKA.

Благодаря конструкции по DIN 43772 данные защитные гильзы, предназначенные для высоких технологических нагрузок, подходят для использования в химической промышленности, технологических процессах и в приборостроении.

Стандартное исполнение

Материал защитной гильзы

Нержавеющая сталь 1.4571, 316/316L

Углеродистая сталь 1.0460, 1.5415, 1.7335, 1.7380

Технологическое присоединение

- Наружный диаметр защитной гильзы (диаметр головки) Ø 18 мм, Ø 24 мм, Ø 26 мм, Ø 32 мм ...
- Фланцы соответствуют текущим требованиям национальных и международных стандартов, например, EN 1092-1, DIN 2527, ASME

Присоединение к термометру

M14 x 1,5, M18 x 1,5, G ½, G ¾ наружная резьба

Диаметр отверстия

Ø 3,5 мм, Ø 7 мм, Ø 9 мм, Ø 11 мм

Погружная длина U_1 , длина конуса U и общая длина L

Сочетания различных конструктивных исполнений см. в таблице на странице 4

Покрытие

- Фторопласт PFA
Толщина покрытия мин. 0,4 мм (стандартно) или мин. 0,6 мм (опционально)
- Фторопласт ECTFE (Halar®)
Толщина покрытия мин. 0,6 мм

Макс. температура процесса, давление процесса

Зависят от:

- Схемы распределения нагрузок по DIN 43772
- Конструкции защитной гильзы
 - Размеров
 - Материала
 - Номинального давления фланца
 - Покрытия
- Условий технологического процесса
 - Расхода
 - Плотности среды

Halar® Фторопласт ECTFE является зарегистрированной торговой маркой компании Solvay Solexis.

Опции

- Другие размеры и материалы
- Сертификаты
- Расчет защитных гильз по методике Диттрих/Клоттера рекомендуется для критичных применений в рамках дополнительных сервисных услуг WIKA.

Более подробная информация приведена в Технической информации IN 00.15 "Расчет надежности защитных гильз защитных гильз".

Размеры, мм

Модель TW55-7

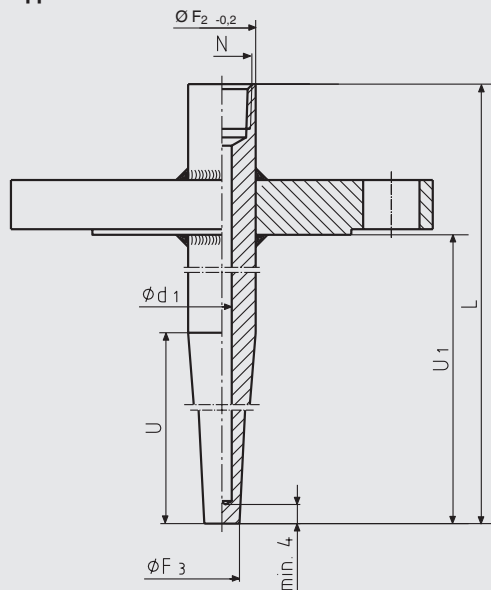

Модель TW55-6

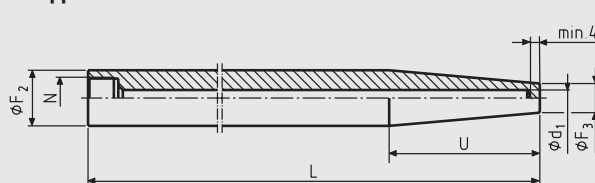

Условные обозначения:

- L Общая длина
- U₁ Погружная длина
- U Длина конуса
- N Присоединение к термометру
- Ø d₁ Диаметр отверстия
- Ø F₂ Наружный диаметр защитной гильзы (диаметр головки)
- Ø F₃ Диаметр наконечника
- M Длина удлинительной шейки

Модель TW55-6 с удлинительной шейкой

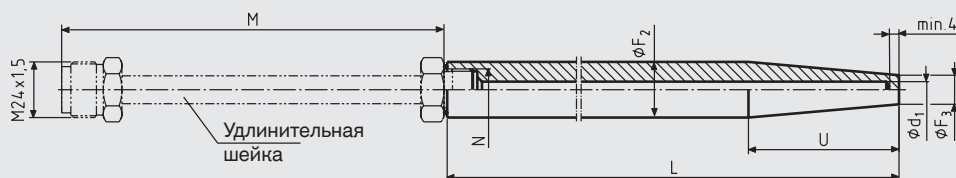

Стандартные значения длин для модели TW55-7

Размеры, мм			Масса, кг	
L	U	U ₁	DN 25, PN 40	DN 50, PN 40
200	65	130	1,9	3,8
260	125	190	2,1	4,0
410 ¹⁾	275	340	2,3	4,2

Стандартные значения длин для модели TW55-6

Размеры, мм		Масса, кг
L	U	
110	65	0,24
110	73	0,23
140	65	0,34
170	133	0,34
200	65	0,54
200	125	0,45
260	125	0,65
410 ²⁾	275	0,92

Стандартные соединительные резьбы

Размеры, мм					
N	Ø d ₁	Ø F ₂	Ø F ₃	H ₁	H ₂
M14 x 1,5	3,5	18	9	16	13
M18 x 1,5	7	24	12,5	16	13
G ½	7	26	12,5	19	15
G ½	9	26	15	19	15
G ¾	11	32	17	22	17

1) Не используется с отверстием Ø d₁ = 3,5 мм

2) Стандартная длина удлинительной шейки M = 165 мм

Соответствующие длины штока

■ Термометры с круглым циферблатом

Тип присоединения	Длина штока l_1	
	без удлинительной шейки	с удлинительной шейкой
S, 4, 5	$l_1 = L - 10$ мм	-
2	$l_1 = L - 30$ мм	-
3	-	$l_1 = L + M - 10$ мм ³⁾

■ Стеклянные термометры

Тип присоединения	Длина штока l_1	
	без удлинительной шейки	с удлинительной шейкой
E	$l_1 = L - 10$ мм	-
3	-	$l_1 = L + M - 10$ мм ³⁾

3) Стандартная длина удлинительной шейки $M = 165$ мм

Сочетания погружной длины U_1 , длины конуса U и общей длины L в мм

Защитная гильза	Погружная длина	Длина конуса	Общая длина
Модель	U_1	U	L
TW55-6 (форма 4 под приварку)	-	65, 73, 125, 133, 275	110, 140, 170, 200, 260, 410
TW55-7 (форма 4F с фланцем)	130, 190, 340	65, 125, 275	200, 260, 410

Чистота обработки уплотнительной поверхности

Стандарт фланца		AARH, мкдюйм	Ra, мкм	Rz, мкм
ASME B16.5	Чистовая обработка	125 ... 250	3,2 ... 6,3	-
	Шлифовка	< 125	< 3,2	-
	Фланец под круглую стальную прокладку (RTJ)	< 63	< 1,6	-
	Паз/канавка	< 125	< 3,2	-
EN 1092-1	Форма B1	-	3,2 ... 12,5	12,5 ... 50
	Форма B2	-	0,8 ... 3,2	3,2 ... 12,5
DIN 2527	Форма C	-	-	40 ... 160
	Форма E	-	-	< 16

Зависимость давления от температуры ¹⁾

Защитная гильза модели TW55, изготовленная из нержавеющей стали 1.4571

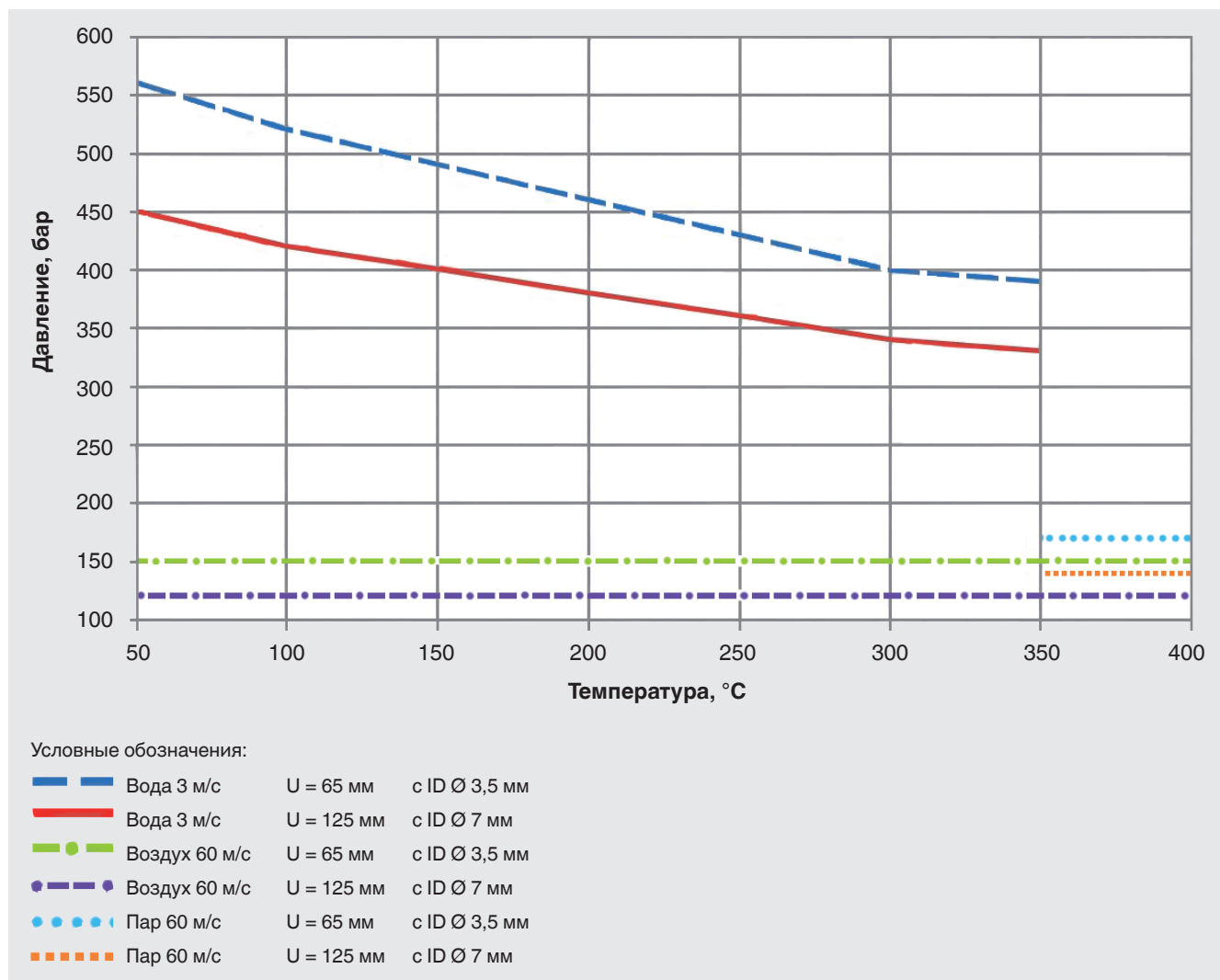

1) Номинальные значения зависят от следующих параметров:

- Технологической среды
- Давления технологической среды
- Температуры технологической среды (в зависимости от выбранного покрытия)
- Величины расхода
- Конструкции защитной гильзы (размеров, материала)

Информация для заказа

Модель / Форма защитной гильзы / Материал защитной гильзы / Диаметр головки Ø F₂ / Присоединение к термометру / Диаметр отверстия Ø d₁ / Номинальная ширина DN / Номинальное давление PN / Уплотнительная поверхность / Диаметр наконечника Ø F₃ / Погружная длина U₁ / Длина конуса U / Общая длина L / Покрытие / Сборочный узел с термометром / Сертификаты / Опции

© 2007 WIKA Alexander Wiegand SE & Co. KG, все права защищены.
 Спецификации, приведенные в данном документе, отражают техническое состояние изделия на момент публикации данного документа.
 Возможны технические изменения характеристик и материалов.

